10 Störungsbeseitigung

Dieses Kapitel erläutert die Lösung mögliche Probleme, die beim Einsatz des FS-1118MFP auftreten können.

Allgemeine Richtlinien	10-2
Wartungs- und Fehlermeldungen	10-4
Störungsbeseitigung im Faxteil	10-9
Anzeige „Speicher“	10-9
Fehlercodetabelle (Faxteil)	10-9
Warn- und Wartungsmeldungen (Faxteil)	10-12
Störungstabelle (Faxteil)	10-14
Papierstau	10-17
Mögliche Papierstaubereiche	10-17
Hilfemenü in der Anzeige.....	10-17
Universalfach und Geräteinnenraum	10-17
Kassette	10-19
Hinteres Ausgabefach	10-19
Automatischer Vorlageneinzug	10-21

Allgemeine Richtlinien

Die nachfolgende Tabelle enthält einige allgemeine Lösungen für mögliche Probleme, die bei Einsatz des Geräts auftreten und vom Benutzer gegebenenfalls selbst behoben können. Es wird empfohlen, zunächst die hier beschriebenen Maßnahmen zur Fehlerbehebung zu treffen, bevor Sie sich mit dem Kundendienst in Verbindung setzen.

Symptom	Prüfen	Korrekturmaßnahme	Siehe
Obwohl der Betriebsschalter eingeschaltet ist, leuchten keine Anzeigen (LEDs) auf dem Bedienfeld.	Ist der Stecker richtig in die Steckdose eingesteckt?	Den Stromanschluss des Geräts überprüfen.	Seite 1-2
Bei Betätigung der Taste Start erfolgt keine Kopienausgabe.	Weist eine Anzeige auf dem Bedienfeld auf eine Störung hin?	Die für die Störung empfohlene Maßnahme durchführen.	Seite 10-4
Leere Kopien.	Wurden die Originale richtig aufgelegt?	Vorlagenglas: Originale mit dem Schriftbild nach unten auflegen.	Seite 4-6
		Optionaler Vorlageneinzug: Originale mit dem Schriftbild nach oben einlegen.	—
Helle Kopien.	Ist der automatische Belichtungsmodus aktiv?	Automatische Belichtungseinstellung vornehmen.	Seite 4-4
	Ist eine der folgenden Betriebsarten aktiv: Foto, Text+Foto oder Text?	Die Belichtung manuell einstellen.	Seite 4-4
	Ist der EcoPrint-Modus aktiviert?	Einen anderen Bildqualitätsmodus als „EcoPrint“ wählen.	Seite 4-13
	Leuchtet die Anzeige „Toner hinzufügen“?	Den Tonerbehälter auswechseln.	Seite 9-2
	Ist das Kopierpapier feucht?	Das Kopierpapier durch frisches Papier ersetzen.	Anhang
Dunkle Kopien.	Ist der automatische Belichtungsmodus aktiv?	Automatische Belichtungseinstellung vornehmen.	Seite 4-4
	Ist eine der folgenden Betriebsarten aktiv: Foto, Text+Foto oder Text?	Die Belichtung manuell einstellen.	Seite 4-4
Schmutzige Kopien.	Vorlagenglas oder automatischer Vorlageneinzug verschmutzt?	Vorlagenglas bzw. automatischen Vorlageneinzug reinigen.	Seite 9-1
		Ladeeinheit reinigen.	Seite 9-5

Symptom	Prüfen	Korrekturmaßnahme	Siehe
Schwarze oder weiße Streifen auf den Kopien.	Ladeeinheit-Reiniger in Ausgangsposition (CLEANER HOME POSITION)?	Druckeinheit entfernen und Ladeeinheit-Reiniger in die Ausgangsposition schieben.	Seite 9-5
	Ist das Belichtungsglas schmutzig (bei Einsatz des automatischen Vorlageneinzugs)?	Das Belichtungsglas reinigen. Mithilfe der Scanfehlerunterdrückung können die schwarzen Linien abgeschwächt werden.	Seite 9-1
Verzerrtes Kopierschriftbild.	Wurden die Originale richtig aufgelegt?	Vorlagenglas: Beim Auflegen der Originale darauf achten, dass sie bündig oben links in der Ecke anliegen.	Seite 4-6
		Automatischer Vorlageneinzug: Vor dem Einlegen der Originale darauf achten, dass die Papierführungen auf die richtige Originalgröße eingestellt sind.	Seite 4-6
Häufige Papierstaus.	Wurde das Papier richtig in die Kassette eingelegt?	Das Papier richtig einlegen.	Anhang
	Ist das Papier gewellt, gefaltet oder verknittert?	Das Kopierpapier durch frisches Papier ersetzen.	Anhang
	Befinden sich noch Papierreste im Gerät?	Das Papier vorschriftsmäßig entfernen.	Seite 10-17
	Stimmt das Format des angegebenen Papiers mit dem tatsächlich verwendeten Papier überein?	Darauf achten, dass das Format des angegebenen Papiers mit dem tatsächlich verwendeten Papier übereinstimmt.	Seite 4-2
Die Anzeige „Toner hinzufügen“ leuchtet auch nach Auswechseln des Tonerbehälters weiter.	Wurde der neue Tonerbehälter ausreichend geschüttelt?	Tonerbehälter ca. 5- bis 6-mal waagrecht hin- und herschütteln.	Seite 9-4

Wartungs- und Fehlermeldungen

Wenn im Gerätedisplay eine der folgenden Meldungen angezeigt wird, die entsprechenden Schritte unternehmen.

Meldung	Maßnahme	Siehe
Papier in Papierzufuhr X einlegen	Die angegebene Kassette ist leer. Papier in folgende Papierzufuhr einlegen: <i>Kassette. 1, Kassette 2</i> (bei Einsatz der optionalen Papierzufuhreinheit) oder <i>Universalzufuhr</i> . Die Kassette ist nicht richtig geschlossen. Kassette richtig schließen.	<i>Anhang</i>
Originaleinzug schließen.	Der automatische Vorlageneinzug ist noch geöffnet, obwohl bereits ein Original eingelegt wurde. Den automatischen Vorlageneinzug schließen.	—
Originaleinzug schließen.	Die linke Abdeckung des automatischen Vorlageneinzugs ist geöffnet. Die Abdeckung vollständig schließen.	—
Obere Abdeck.schließ. / Abd. oben schließen.	Die obere Abdeckung oder die vordere Abdeckung ist geöffnet. Die Abdeckungen vollständig schließen.	—
Adresse eingeben.	[Eingabe] wurde gedrückt, ohne einen Empfänger einzugeben. Adresse eingeben.	—
Ziel eingeben.	[Start] wurde gedrückt, ohne einen Empfänger einzugeben. Empfänger eingeben.	—
Dateinamen eingeben.	[Eingabe] wurde gedrückt, ohne einen Dateinamen einzugeben. Den Dateinamen eingeben.	<i>Seite 5-16</i>
Hostnamen eingeben.	[Eingabe] wurde gedrückt, ohne einen Hostnamen einzugeben. Den Hostnamen eingeben.	<i>Seite 5-6</i>
Pfad eingeben.	[Eingabe] wurde gedrückt, ohne einen Pfad zu einem PC-Ordner oder einen FTP-Netzwerkpfad einzugeben. Einen gültigen Pfad (PC-Ordner oder FT-Netzwerk) eingeben.	<i>Seite 5-6</i>
Eingabefehler Korrekt eingeben.	Ein ungültiges Zeichen wurde eingegeben.	—
Fehler aufgetreten/entdeckt. Service anrufen. C#### Fehler aufgetreten/entdeckt. Netzschalter aus- & wieder einsch. C####	Betriebsschalter auf AUS (O) und anschließend wieder auf EIN (I) stellen. Wird die Fehlermeldung weiterhin angezeigt, den vollständigen Fehlercode notieren, Gerät ausschalten und den Vertragspartner bzw. den autorisierten Kundendienstpartner benachrichtigen.	—
Max. Anzahl übersch. Job abgebrochen.	Überschreitet der aktuelle Auftrag bei aktivierter Kostenstellenverwaltung das vereinbarte Kostenstellenlimit, die rechte [Auswahl Taste] betätigen, um den Druckauftrag abubrechen.	—

Meldung	Maßnahme	Siehe
Kostenstelle ungültig Job abgebrochen.	Wird bei aktivierter Kostenstellenverwaltung eine ungültige Kostenstelle gewählt, die rechte [Auswahl taste] betätigen, um den Druckauftrag abzuberechnen.	Seite 14-1
Falsche Anwender-ID. Job abgebrochen.	Wie bei aktivierter Benutzeranmeldung eine ungültige Benutzerkennung oder ein ungültiges Passwort eingegeben, die rechte [Auswahl taste] betätigen, um den Druckauftrag abzuberechnen.	Seite 13-1
Kassette1 einlegen.	Die Papierzufuhr wurde ausgewählt, doch Kassette1 ist nicht korrekt installiert. Die obere Kassette ganz in das Gerät einschieben.	—
Zu wenig Speicher. Auftragstart n. mögl.	Speichermangel bei Verarbeitung anderer Aufträge.	—
KPDL-Fehler Job abgebrochen. ####	Die laufende Druckverarbeitung kann nicht fortgesetzt werden. Zum Abbrechen der Druckausgabe die rechte [Auswahl taste] betätigen. Wenn <i>Länge Fehlerzeit</i> aktiviert ist, wird der Druckvorgang nach einer vordefinierten Zeitspanne automatisch fortgesetzt.	Seite 7-14
Papier in Kassette1 legen. Format # Typ # Papier in Kassette2 legen. Format # Typ # Papier in Univ.Zuf. legen. Format # Typ #	Die in der Meldung benannte Papierzufuhr enthält kein Papier. Die rechte [Auswahl taste] betätigen. Wenn Papier in der Kassette vorrätig ist, <i>Druck fortsetzen</i> wählen und die [Eingabetaste] betätigen. Zum Umschalten auf eine andere Papierzufuhr, <i>Papierauswahl</i> wählen und die [Eingabetaste] betätigen. Die verfügbaren Papierzufuhren werden angezeigt. Die gewünschte Papierzufuhr auswählen und mit der [Eingabetaste] bestätigen.	Anhang
Speicherüberlauf. Teil des Auftragsendes wird gedruckt.	Der Gerätespeicher ist voll. Die linke [Auswahl taste] betätigen, um den Kopiervorgang abzuberechnen. Wird die rechte [Auswahl taste] betätigt, nachdem bereits ein Teil des Auftrags verarbeitet worden ist, wird der Auftrag beendet. Weniger Originale einlegen und den Kopiervorgang wiederholen. Speichererweiterungen sind über den Business Partner oder einen autorisierten Kundendienstpartner zu beziehen.	—
Papierstau in Kassette1. Papierstau in Kassette2. Papierstau in Universalzufuhr. Papierstau in Originaleinzug. Papierstau im Drucker	Es liegt ein Papierstau vor. Die linke [Auswahl taste] betätigen, um Online-Hilfemeldungen abzurufen, und das gestaute Papier entfernen.	Seite 10-17

Meldung	Maßnahme	Siehe
Original einlegen und Starttaste drücken.	Es wird versucht, die noch unkopierten Originale zu kopieren. Das Original wieder auf das Vorlagenglas bzw. in den automatischen Vorlageneinzug legen und den Kopiervorgang wiederholen.	—
Daten zu komplex. Diese Seite ist nicht vollständig.	Die an das Gerät übergebenen Daten waren zu komplex und können nicht auf einer Seite ausgegeben werden. Zum Fortsetzen des Drucks die rechte [Auswahl Taste] betätigen. Zum Abbrechen die linke [Auswahl Taste] drücken.	—
Original aus dem Einzug entfernen.	Diese Meldung erscheint, wenn sich beim Einschalten des Geräts ein Dokument im automatischen Vorlageneinzug befindet. Die Meldung erscheint auch, wenn bei Einsatz des automatischen Vorlageneinzugs ein Papierstau auftritt, weil das Papier nicht ordnungsgemäß eingelegt wurde. Sämtliche Originale aus dem automatischen Vorlageneinzug entnehmen und richtig einlegen.	Seite 10-21
Toner ersetzen.	Kopier- oder Druckbetrieb kann wegen Tonermangels nicht fortgesetzt werden. Tonerbehälter auswechseln.	Seite 10-2
Speicherüberlauf beim Scannen Job abgebrochen.	Die rechte [Auswahl Taste] betätigen, um den Kopiervorgang abubrechen. Die vom Computer an das Gerät übergebenen Druckdaten passen nicht in den Gerätespeicher. Zur Überprüfung der Speicherkapazität eine Statusseite drucken. Die rechte [Auswahl Taste] betätigen, um den Druckvorgang abubrechen. Wenn <i>Länge Fehlerzeit</i> aktiviert ist, wird der Druckvorgang nach einer vordefinierten Zeitspanne automatisch fortgesetzt. Eine geringere Bildqualität wählen.	Seite 5-9 Seite 5-10

Meldung	Maßnahme	Siehe
Sendefehler. ####	Während der Übertragung trat ein Fehler auf. Übertragungsfehler werden durch einen der folgenden Fehlercodes ausgewiesen:	
	1101: Bei der Übermittlung von Scandaten an einen FTP-Server wurde der Servername des SMTP-Servers nicht richtig eingestellt bzw. der Hostname ist nicht korrekt. Mithilfe von COMMAND CENTER den SMTP-Servernamen und den Hostnamen richtig angeben.	<i>Kapitel 6</i>
	1102: Ungültiger Benutzername bzw. es wurde kein Domänenname eingegeben. Anmeldename, Domänenname und Passwort korrekt eingeben.	<i>Kapitel 6</i>
	1103: Ungültiger Netzwerk-Pfadname bzw. keine Zugriffsberechtigung für den angegebenen Ordner. Mithilfe von COMMAND CENTER den Pfadnamen richtig angeben.	<i>Kapitel 6</i>
	1104: Keine Empfängeradresse. Die E-Mail-Adresse richtig eingeben.	<i>Kapitel 6</i>
	1105: E-Mail – Die SMTP-Protokoll-Einstellung wurde deaktiviert. Mithilfe von COMMAND CENTER die SMTP-Protokoll-Einstellung aktivieren. Scan to PC (SMB) – Die SMB-Einstellung ist deaktiviert. Mithilfe von COMMAND CENTER die SMB-Einstellung aktivieren. Scan to PC (FTP) – Die FTP-Einstellung ist deaktiviert. Mithilfe von COMMAND CENTER die FTP-Einstellung aktivieren.	<i>Kapitel 6</i>
	1106: Die Absenderadresse unter „E-Mail:SMTP“ wurde nicht gespeichert. Mithilfe von COMMAND CENTER die Absenderadresse speichern.	<i>Kapitel 6</i>
	210#: Das Netzwerkkabel ist nicht angeschlossen bzw. an einen Hub angeschlossen, der nicht richtig funktioniert. Die Kabelverbindung bzw. den Hub überprüfen. Der Server- oder Hostname des SMTP-Servers wurde nicht richtig eingestellt. Mithilfe von COMMAND CENTER den SMTP-Servernamen und den Hostnamen richtig angeben.	<i>Kapitel 6</i>
	220#: Das Netzwerkkabel wurde während der Übertragung herausgezogen oder der Hub ist nicht betriebsbereit. Die Kabelverbindung bzw. den Hub überprüfen.	<i>Kapitel 6</i>
Sendefehler. ####	3101: SMTP-Authentifizierungsfehler. Durch Rücksprache mit dem Netzwerkadministrator sicherstellen, dass die Parameter „Login Account Name“ und „Login Password“ für die SMTP-Authentifizierung korrekt definiert sind. Der SMTP- bzw. FTP-Server arbeiten nicht fehlerfrei. Den Netzwerkadministrator zu Rate ziehen.	<i>Kapitel 6</i>

Meldung	Maßnahme	Siehe
<i>Diese Taste ist nicht belegt.</i>	Eine unbelegte Taste wurde betätigt. Die richtige Zielwahltaste auswählen.	<i>Seite 7-48</i>
<i>Wenig Toner</i>	Der Tonerbehälter ist fast leer. Den Tonerbehälter schnellstmöglich auswechseln.	<i>Seite 9-2</i>
<i>Resttoner fast voll.</i>	Die Druckeinheit aus dem Gerät nehmen. Die Druckeinheit vorsichtig einige Male waagrecht hin- und herschütteln. Die Einheit wieder einsetzen. Mit dem Gerät kann bald nicht mehr gedruckt werden; den Vertragspartner bzw. einen autorisierten Kundendienstpartner benachrichtigen.	<i>Seite 9-2</i>
<i>Warte aufs Scannen</i>	Die Speicherkapazität reicht nicht aus, um den Auftrag auszuführen. Der Auftrag wird automatisch fortgesetzt, sobald ausreichende Speicherkapazitäten verfügbar sind. Soll der Auftrag abgebrochen werden, die linke [Auswahl taste] betätigen.	—
<i>Falsche K.stellen Nr.</i>	Bei Aktivierung der Kostenstellenverwaltung wurde eine bereits gespeicherte Konto-ID eingegeben. Die richtige Konto-ID eingeben.	<i>Kapitel 14</i>
<i>Falsches Passwort.</i>	Bei Aktivierung der Benutzeranmeldung wurde ein ungültiges Passwort für die Auftragsabrechnung eingegeben. Das richtige Passwort eingeben.	<i>Kapitel 13</i>
<i>Falsche Anw.-ID.</i>	Bei Aktivierung der Benutzerverwaltungseinrichtung (Anmelder-Login) wurde eine ungültige Benutzererkennung eingegeben. Die richtige Benutzererkennung eingeben.	<i>Kapitel 13</i>

Störungsbeseitigung im Faxteil

Anzeige „Speicher“

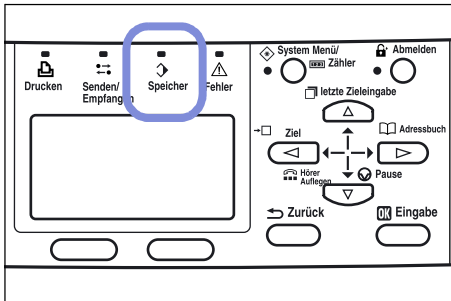

Diese Anzeige leuchtet während einer Faxübertragung, wenn Dokumente gesendet oder im Speicher empfangen werden. Sie leuchtet außerdem, wenn Dokumente aufgrund von Papierstaus oder leerer Papierkassette direkt in den Speicher empfangen werden.



Hinweis Die Anzeige „Speicher“ blinkt beim Scannen und Empfangen, wenn Dokumente im Speicher abgelegt werden.

FAX-Kommunikationsfehler

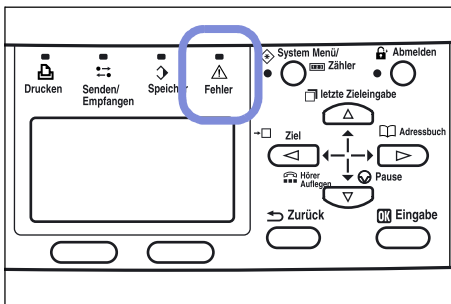

Wenn während einer Faxübertragung Fehler auftreten, kann ein akustischer Alarm ausgelöst werden und die Anzeige „Fehler“ zu blinken beginnen. Wenn die Anzeige danach leuchtet, prüfen, ob im Gerätedisplay eine Fehlermeldung angezeigt wird, und die notwendigen Korrekturmaßnahmen durchführen.

(Siehe *Warn- und Wartungsmeldungen (Faxteil)* auf Seite 10-12 und *Störungstabelle (Faxteil)* auf Seite 10-14.)

Stopp/Löschen



Die Taste **Stopp/Löschen** drücken, wenn die Anzeige „Fehler“ weiterhin leuchtet, obwohl die Korrekturmaßnahmen durchgeführt wurden und die Störung behoben ist.

Fehlercodetabelle (Faxteil)

Wenn ein Übertragungsfehler auftritt, wird einer der folgenden Fehlercodes auf dem Übertragungsbericht, Empfangsbericht oder sonstigen Managementberichten ausgedruckt. Anhand des Fehlercodes dann die Störungsbeseitigung einleiten..



Hinweis Fehlercodes, die während einer V34-Übertragung angezeigt werden, beginnen mit einem „E“ statt mit einem „U“

Fehlercode	Problem und Korrekturmaßnahme
Besetzt U00000	Die Leitung ist besetzt oder die Gegenstelle hat den Anruf auch nach der vorgegebenen Anzahl automatischer Wahlwiederholungen nicht angenommen. Sendeversuch wiederholen.
Angehalten U00100	Der Übertragungsvorgang wurde durch Drücken der Taste [Stopp/Löschen] unterbrochen.
U00300	Am Faxgerät der Gegenstelle ist kein Papier eingelegt. Den Empfänger benachrichtigen.

Fehlercode	Problem und Korrekturmaßnahme
U00420 – U00462	Der Sender hat eine Verbindung hergestellt, konnte das Dokument allerdings nicht übertragen, weil die FAX Systeme nicht kompatibel sind. Die Übertragung wurde abgebrochen.
U00600 – U00690	Die Übertragung wurde aufgrund einer Störung am FAX System unterbrochen. Sende- bzw. Empfangsversuch wiederholen.
U00700	Die Übertragung wurde aufgrund einer Störung am FAX System der Gegenstelle unterbrochen. Mit der Gegenstelle Kontakt aufnehmen.
U00800 U00810	Nicht alle Seiten wurden gesendet. Sendeversuch wiederholen.
U00900 U00910	Nicht alle Seiten wurden empfangen. Empfangsversuch wiederholen.
U01000 – U01092	Kommunikationsfehler während eines Sendevorgangs. Sendeversuch wiederholen.
U01100 – U01199	Kommunikationsfehler während eines Empfangsvorgangs. Empfangsversuch wiederholen.
U01400	Bei einer zeitversetzten Kommunikation war die über das Adressbuch oder eine Zielwahltaste eingegebene Nummer zu dem geplanten Zeitpunkt nicht mehr gespeichert, so dass die Übertragung nicht stattfinden konnte. Einstellungen des FAX Systems überprüfen.
U01500	Kommunikationsfehler während eines Sendevorgangs mit hoher Geschwindigkeit. Sendeversuch wiederholen.
U01600	Kommunikationsfehler während eines Empfangsvorgangs mit hoher Geschwindigkeit. Den Sender bitten, mit einer langsameren Geschwindigkeit zu übertragen, und dann den Empfangsversuch wiederholen.
U01700 U01720	Kommunikationsfehler während eines Sendevorgangs mit hoher Geschwindigkeit. Sendeversuch wiederholen.
U01721	Kommunikationsfehler während eines Sendevorgangs mit hoher Geschwindigkeit. Die Gegenstelle ist möglicherweise nicht in der Lage, mit dieser hohen Geschwindigkeit zu empfangen. Wenn die Nummer über das Adressbuch oder eine Zielwahltaste gewählt wurde, die Übertragungsgeschwindigkeit verringern und den Sendeversuch wiederholen.
U01800 – U01820	Kommunikationsfehler während eines Empfangsvorgangs mit hoher Geschwindigkeit. Den Sender bitten, mit einer langsameren Geschwindigkeit zu übertragen, und dann den Empfangsversuch wiederholen.
U01821	Kommunikationsfehler während eines Empfangsvorgangs mit hoher Geschwindigkeit. Möglicherweise kann das FAX System nicht mit dieser hohen Geschwindigkeit empfangen. Den Sender bitten, mit einer langsameren Geschwindigkeit zu übertragen, und dann den Empfangsversuch wiederholen.
U03000	Ein Abruf-Empfang ist fehlgeschlagen, weil am FAX System des Senders keine Dokumente eingelegt waren. Den Sender benachrichtigen.

Fehlercode	Problem und Korrekturmaßnahme
U03300	Das FAX System der Gegenstelle ist zwar mit dem FAX System kompatibel, allerdings ist der Abruf-Empfang fehlgeschlagen, weil bei aktivierter Übertragung mit Kennwort die ausgetauschten Kennwörter nicht übereinstimmen.
U03400	Ein Abruf-Empfang ist fehlgeschlagen, weil das Kennwort des Senders und die Stations-ID des Empfängers nicht übereinstimmen. Den Sender benachrichtigen.
U04000	Das FAX System des Empfängers ist zwar mit dem FAX System kompatibel, allerdings konnte eine vertrauliche Übertragung mit UNteradressen nicht durchgeführt werden, weil die am Sender eingegebene Faxboxnummer empfängerseitig nicht definiert ist.
U04100	Die Übertragung an ein Fax- bzw. sonstige Box ist fehlgeschlagen, weil das FAX System an der Gegenstelle den vertraulichen Empfang mit Unteradressen nicht unterstützt.
U04200	Eine verschlüsselte Übertragung ist fehlgeschlagen, weil am Faxgerät der Gegenstelle kein Verschlüsselungsfeld eingerichtet ist.
U04300	Eine verschlüsselte Übertragung ist fehlgeschlagen, weil das FAX System der Gegenstelle die verschlüsselte Kommunikation nicht unterstützt.
U04400	Eine verschlüsselte Übertragung ist fehlgeschlagen, weil die Verschlüsselungscodes nicht übereinstimmen.
U04401	Verschlüsselte Übertragung nicht möglich. Die Gegenstelle konnte nicht angewählt werden, weil der eingegebene Verschlüsselungscode im FAX System nicht gespeichert ist.
U04500	Der verschlüsselte Empfang ist fehlgeschlagen, weil die Verschlüsselungscodes nicht übereinstimmen.
U05100	Die Übertragung ist fehlgeschlagen, weil bei aktivierter Kommunikation mit Kennwort die ausgetauschten Kennwörter nicht übereinstimmen. Den Empfänger benachrichtigen.
U05200	Die Übertragung vom Faxgerät der Gegenstelle ist fehlgeschlagen, weil bei aktivierter Kommunikation mit Kennwort die ausgetauschten Kennwörter nicht übereinstimmen.
U05300	Die Übertragung ist fehlgeschlagen, weil am FAX System der Gegenstelle die Kommunikation mit Kennwort aktiviert war, die ausgetauschten Kennwörter jedoch nicht übereinstimmen. Den Empfänger benachrichtigen.
U09000	Die Kommunikation ist fehlgeschlagen, weil das FAX System an der Gegenstelle ein inkompatibles Kommunikationsprotokoll verwendet. (An der Gegenstelle ist ein G2 FAX System installiert.)
U14000	Der Empfang in ein Faxbox ist fehlgeschlagen, weil der Speicher des FAX Systems voll ist. Gespeicherte Dokumente ausdrucken und den Empfangsversuch wiederholen oder den vertraulichen Empfang mit Unteradressen stornieren.

Fehlercode	Problem und Korrekturmaßnahme
U14100	Das empfängerseitige FAX System ist zwar mit dem FAX System kompatibel, allerdings ist die Übertragung in die Faxbox fehlgeschlagen, weil im FAX System des Empfängers der Speicher voll ist.
U19000	Der Empfang in den Speicher ist fehlgeschlagen, weil der Speicher des FAX Systems voll ist. Andere Daten aus dem Speicher löschen und den Empfangsversuch wiederholen.
U19100	Die Übertragung ist fehlgeschlagen, weil der Speicher des FAX Systems an der Gegenstelle voll ist. Den Empfänger benachrichtigen.
U19200	Die im Speicher abgelegten Daten sind fehlerhaft. Den unmittelbar vorhergehenden Vorgang wiederholen.
U19300	Die Übertragung ist fehlgeschlagen, weil die zu sendenden Daten fehlerhaft sind. Sendeversuch wiederholen.
U19400	Der Empfang ist fehlgeschlagen, weil die empfangenen Daten fehlerhaft sind. Empfangsversuch wiederholen.

Warn- und Wartungsmeldungen (Faxteil)

Wenn im Gerätedisplay eine der folgenden Meldungen angezeigt wird, die nebenstehenden Prüfungen durchführen. Für Fehlermeldungen, die an dieser Stelle nicht aufgeführt sind werden im nicht Fax spezifischen Teil der Bedienungsanleitung behandelt.

Meldung	Beschreibung und mögliche Lösung	Erläuterung
Fax-Speicherüberlauf.	Beim Senden oder Empfangen von Dokumenten ist die Kapazität des Faxspeichers erschöpft. Die rechte [Auswahl Taste] drücken, um den Auftrag abubrechen. Speicherplatz freigeben und den Versuch wiederholen.	Seite 7-43
Sendefehler. ##	Kommunikationsfehler während eines Sendevorgangs. Die rechte [Auswahl Taste] drücken, um die Übertragung abubrechen.	Seite 7-43
Sendefehler. 6199	Die rechte [Auswahl Taste] drücken, um die Übertragung abubrechen. Das richtige Originalformat eingeben und die Vorlage erneut senden. Dieser Fehler tritt auf, wenn eine Vorlage im Format Legal/ Folio eingescannt wird, als Vorlagenformat jedoch Letter/A4 ausgewählt ist.	Seite 7-26
Sub Adresse/Abruffeld nicht gespeichert. Auftrag storniert.	Die Fax- oder Abruffeld für Faxdokumente ist voll. Die rechte [Auswahl Taste] drücken, um den Auftrag abubrechen.	Seite 7-60

Meldung	Beschreibung und mögliche Lösung	Erläuterung
Reservierung voll. Auftrag storniert.	Die maximale Anzahl von 50 zeitversetzten Aufträgen, Standby-Übertragungen bzw. Sendeunterbrechungen wurde überschritten. Die rechte [Auswahl Taste] drücken, um den geplanten Auftrag abubrechen.	—
Telefon n. aufgel.	Der Hörer des externen Telefons ist nicht aufgelegt. Hörer auflegen.	—
Verbindung mit Server nicht mögl.	Das externe Adressbuch kann nicht geöffnet werden. Die rechte [Auswahl Taste] drücken und das betreffende Adressbuch überprüfen.	—
FAX-Nr. eingeben.	Es wurde keine Faxnummer eingegeben. Die Faxnummer der Gegenstelle eingeben.	—
Leitung ist belegt.	Die Gegenstelle ist besetzt. Warten und Sendeversuch später wiederholen.	—
Keine Reaktion.	Die Gegenstelle reagiert nicht. Faxnummer prüfen.	—
Kommunikationsfehler	Ein Kommunikationsfehler ist aufgetreten. Weitere Einzelheiten der Fehlerbedingung im Sende- bzw. Empfangsbericht nachsehen.	Seite 10-9
Übertragung zu dieser FAX-Nr. ist nicht zulässig.	Bei einer Übertragung mit Kennwort wurde das falsche Kennwort eingegeben. Einstellungen des FAX Systems überprüfen. Außerdem den Empfänger bitten, die Einstellungen seines Faxgeräts zu kontrollieren.	Seite 7-76
Subadressenfehler	Falsche Unteradresse. Die Einstellungen für die vertrauliche Übertragung mit Unteradressen prüfen.	Seite 7-64
Ziel, das Verschlüsselung ausführt, nicht auswählbar.	Es wurde versucht, eine normale Übertragung durchzuführen, allerdings ist das Gerät an der Gegenstelle auf verschlüsselte Kommunikation eingestellt. Prüfen, ob die eingegebene Faxnummer der Gegenstelle richtig ist.	—
Verschlüsselungscode nicht gespeichert.	Für den Empfänger einer verschlüsselten Übertragung ist kein Verschlüsselungscode definiert. Verschlüsselungscode eingeben.	Seite 7-81

Störungstabelle (Faxteil)

Die nachfolgende Tabelle enthält Informationen zur Fehlereingrenzung sowie mögliche Lösungen.

Tritt das Problem weiterhin auf, den Business Partner bzw. Servicetechniker informieren.

Symptom	Prüfen	Korrekturmaßnahme	Erläuterung
Faxübertragung nicht möglich	Ist das Telefonleitungskabel richtig angeschlossen?	Leitungskabel richtig anschließen.	Seite 7-5
	Wird ein Sendefehler angezeigt?	Den Fehler beheben und den Sendevorgang wiederholen.	—
	Übertragung mit Kennwort eingerichtet?	Übertragung mit Kennwort deaktivieren.	Seite 7-76
	Richtiges Wahlverfahren oder richtige Nebeneinstellung für die Fernsprechleitung eingestellt?	Einstellung des Wahlverfahrens oder der Nebeneinstellung prüfen.	Seite 7-9
Faxübertragung aus dem Speicher nicht möglich	Ist der Speicher voll?	Sendevorgang wiederholen, sobald wieder Speicherplatz verfügbar ist. Andernfalls Speicherplatz frei machen und den Versuch wiederholen.	Seite 7-28 Seite 7-69 Seite 7-70
Verschlüsselte Faxübertragung nicht möglich	Wird der richtige Verschlüsselungscode verwendet?	Prüfen, ob Sender und Empfänger übereinstimmende Codes verwenden.	Seite 7-81
	Wenn der Empfänger ein Feld für die verschlüsselte Übertragung angeben muss, wurde dieses Feld ordnungsgemäß eingerichtet?	Prüfen, ob Sender und Empfänger übereinstimmende Codes verwenden.	Seite 7-81
Fernschaltung nicht möglich	Ist das Faxgerät an eine Telefonleitung mit Impulswahl angeschlossen?	Je nach Telefon ist unter Umständen die Tonwahl möglich. Siehe das zugehörige Handbuch.	—
	Wurde die richtige Fernschaltnummer gewählt?	Gespeicherte Nummer überprüfen. (Standard: 55)	Seite 7-59
Ein Fax konnte zwar empfangen, jedoch nicht gedruckt bzw. nicht im Speicher abgelegt werden.	Ist die Faxweiterleitung aktiviert?	Wenn ja, den Empfänger am Weiterleitungsziel fragen, ob die Dokumente angekommen sind.	Seite 7-71

Symptom	Prüfen	Korrekturmaßnahme	Erläuterung
Faxempfang nicht möglich	Ist das Telefonleitungskabel richtig angeschlossen?	Telefonleistungskabel richtig anschließen.	Seite 7-5
	Wird ein Sendefehler angezeigt?	Fehler beheben und den Sender bitten, das Faxdokument erneut zu senden.	—
	Empfang mit Kennwort eingerichtet?	Empfang mit Kennwort deaktivieren.	Seite 7-76
Faxempfang im Speicher nicht möglich	Ist der Speicher voll?	Empfangsvorgang wiederholen, sobald wieder Speicherplatz verfügbar ist. Andernfalls Speicherplatz frei machen und den Versuch wiederholen.	Seite 7-43
		Prüfen, ob Papier in der Papierkassette eingelegt ist.	Seite 2-2
Abruf-Empfang nicht möglich	Hat der Sender den Abruf-Empfang richtig vorbereitet?	Den Sender bitten, sein Faxgerät zu überprüfen.	—

Symptom	Prüfen	Korrekturmaßnahme	Erläuterung
Vertrauliche Faxübertragung mit Unteradressen nicht möglich	Unterstützt das Faxgerät an der Gegenstelle die gleichen Funktionen für die vertrauliche Faxübertragung mit Unteradressen?	Diese Art der Kommunikation ist nur mit kompatiblen Faxgeräten möglich. Den Empfänger bitten, sein Faxgerät zu überprüfen.	Seite 7-63
	Hat der Empfänger Felder für das Senden und Empfangen vertraulicher Faxdokumente (vertrauliche Unteradressenfelder) eingerichtet?	Den Empfänger bitten, sein Faxgerät zu überprüfen.	Seite 7-64
	Wurde die richtige Unteradresse eingegeben?	Wenn das FAX System ordnungsgemäß eingestellt ist, den Empfänger bitten, sein Faxgerät zu überprüfen.	Seite 7-63
	Wenn am Faxgerät der Gegenstelle Unteradresse und ein Kennwort eingegeben werden müssen, sind diese Einstellungen richtig?	Wenn das FAX System ordnungsgemäß eingestellt ist, den Empfänger bitten, sein Faxgerät zu überprüfen.	Seite 7-76
	Ist der Speicher des Faxgeräts an der Gegenstelle voll?	Den Empfänger bitten, sein Faxgerät zu überprüfen.	—
Drucken von Dokumenten aus einer Faxbox nicht möglich.	Wurden die richtigen Unteradressen und das richtige Kennwort für die Faxbox eingegeben?	Die Einstellungen für die Faxbox überprüfen.	Seite 7-64

Papierstau

Bei Auftreten eines Papierstaus erscheint eine entsprechende Meldung, und der Kopier- oder Druckbetrieb wird abgebrochen.

Das Gerät eingeschaltet lassen und das gestaute Papier entfernen – siehe *Universalfach und Geräteinnenraum auf Seite 10-17*

Mögliche Papierstaubereiche

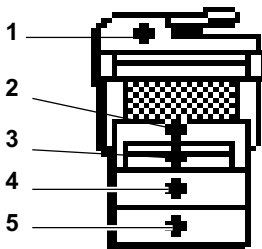
Anzeige	Bedeutung	Siehe
	1 Stau der Originale im optionalen automatischen Vorlageneinzug.	Seite 10-21
	2 Papierstau im Gerät.	Seite 10-17
	3 Papierstau in der Universalzufuhr.	Seite 10-17
	4 Papierstau in der oberen Kassette.	Seite 10-19
	5 Papierstau in der optionalen Papierzufuhr.	Seite 10-19



ACHTUNG Vorsicht beim Umgang mit der Ladeinheit – Hochspannung! Bei unsachgemäßer Vorgehensweise besteht Stromschlaggefahr.



VORSICHT Die Fixiereinheit ist sehr heiß. Bei Arbeiten in diesem Gerätebereich ist besondere Vorsicht geboten.

Hilfemenü in der Anzeige

Wenn im Display die Meldung *Papierstau* erscheint, die linke **[Auswahl Taste]** (Hilfe) betätigen, um Anweisungen zur Staubeseitigung abzurufen.

Mit ▲ den nächsten Schritt einblenden bzw. mit ▼ den vorherigen Schritt.

Die **[Eingabetaste]** betätigen, um das Hilfemenü zu schließen.

Universalfach und Geräteinnenraum

Eventuell vorhandene Drucke aus dem Ausgabefach nehmen und wie folgt vorgehen:

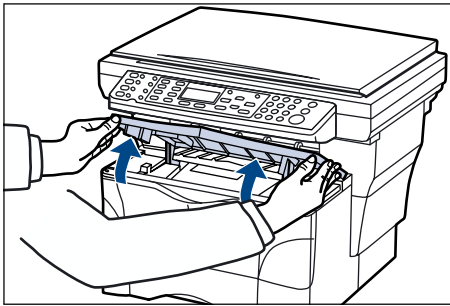

1 Die obere Abdeckung öffnen.

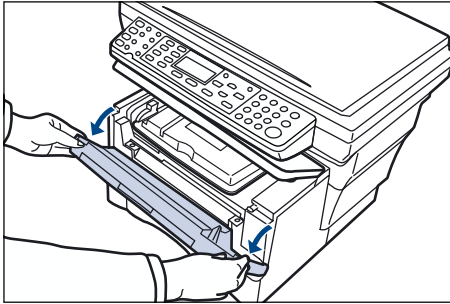

2 Die vordere Abdeckung öffnen.

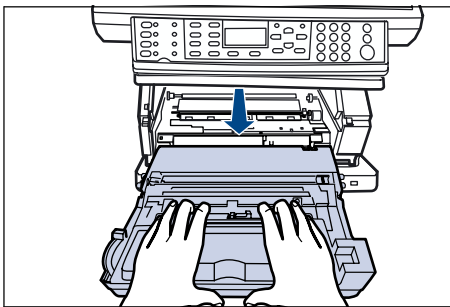

3 Die Druckeinheit aus dem Gerät ziehen.

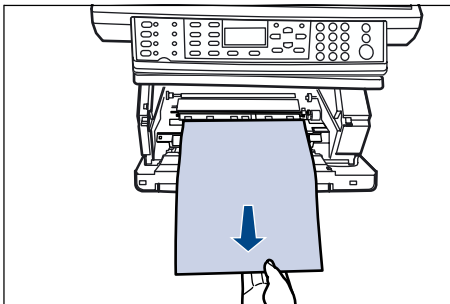

4 Ist die Führungskante des Papiers sichtbar, das Papier nach vorn herausziehen.

Ist das Papier nicht sichtbar, die unter *Kassette* beschriebenen Maßnahmen durchführen.

Wenn das Papier durch das Gerät geführt wurde, die Führungskante jedoch nicht sichtbar ist, die unter *Hinteres Ausgabefach* beschriebenen Maßnahmen durchführen.

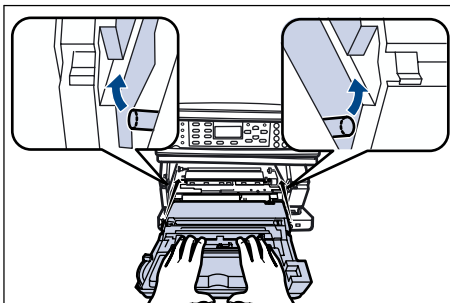

5 Die Druckeinheit wieder einsetzen; hierbei die seitlichen Stifte an den Führungen im Gerät ausrichten und die Einheit vorsichtig bis zum Anschlag in das Gerät einschieben.

6 Die vordere Abdeckung schließen.

7 Die obere Abdeckung schließen.

Kassette

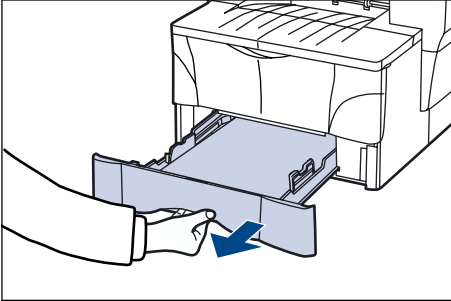

- 1 Die betreffende Kassette herausziehen.

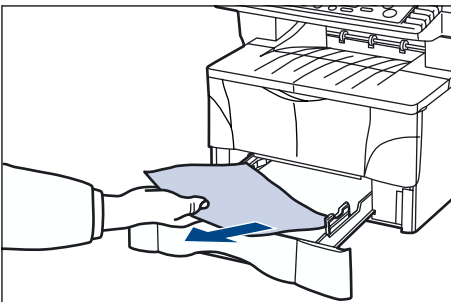

- 2 Das gestaute Papier entfernen.

Bei einem Papierstau in der optionalen Papierzufuhr ist in gleicher Weise vorzugehen.

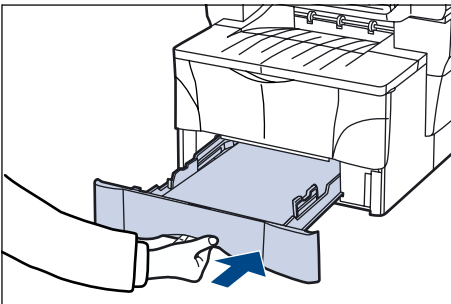

- 3 Die Kassette wieder ganz einschieben. Die Papierstauanzeige wird ausgeblendet.

Hinteres Ausgabefach

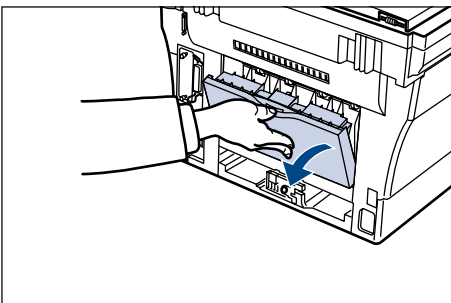

- 1 Die hintere Abdeckung öffnen.

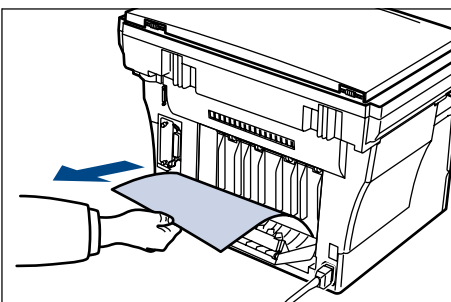

- 2 Das gestaute Papier entfernen.



VORSICHT Die Fixiereinheit ist sehr heiß. Bei Arbeiten in diesem Gerätebereich ist besondere Vorsicht geboten.

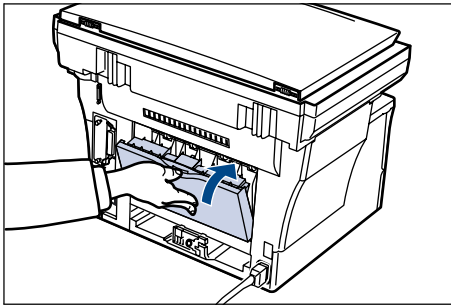

3 Die hintere Abdeckung schließen.

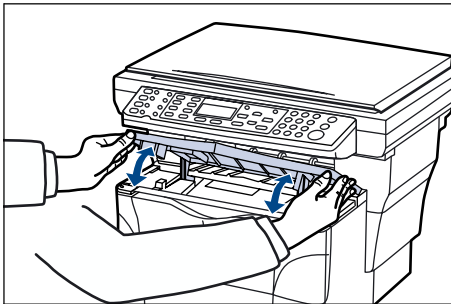

4 Die obere Abdeckung öffnen und wieder schließen. Die Papierstauanzeige wird ausgeblendet.

Automatischer Vorlageneinzug

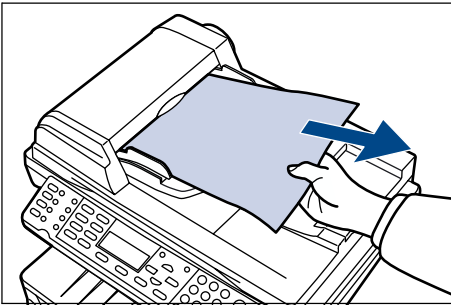

- 1 Sämtliche Originale aus dem automatischen Vorlageneinzug entfernen.

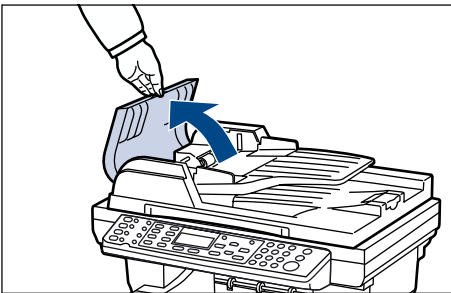

- 2 Die linke Abdeckung des automatischen Vorlageneinzugs öffnen.

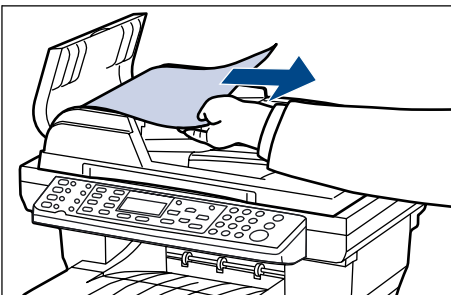

- 3 Das gestaute Original entfernen.

Klemmt das Papier zwischen den Walzen fest oder kann das Papier nicht ohne Weiteres entfernt werden, zum nächsten Schritt übergehen.

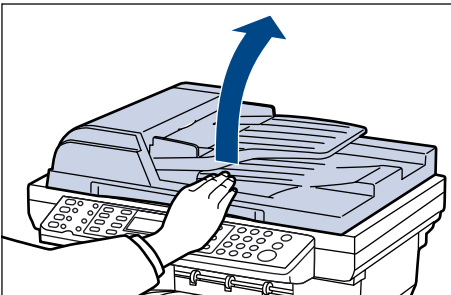

- 4 Den automatischen Vorlageneinzug öffnen.

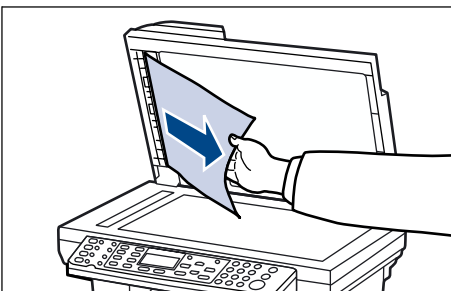

- 5 Das gestaute Original entfernen.

- 6 Den automatischen Vorlageneinzug schließen.

- 7 Original einlegen.

